



АТЗТ „Маяк”
м. Зміїв Харківської обл.

**КОТЕЛ
ОПАЛЮВАЛЬНИЙ СТАЛЕВИЙ**

АОГВ-96КС

Настанова з експлуатації

КС-96.00.00.000 НЕ



013

ШАНОВНИЙ ПОКУПЕЦЬ !

Підприємство вдячне Вам за Ваш вибір, а тим самим за довіру до продукції АТЗТ „Маяк”. Перед початком експлуатації котла, будь ласка, ознайомтесь з інформацією, яка викладена в даній настанові. Надійна та довговічна робота котла повністю залежить від його правильного монтажу та експлуатації .

Виробник постійно працює над удосконаленням опалювальних котлів і підвищенням їх якості, тому можливі невеликі розбіжності між описом і вашим котлом, які не погіршують технічних характеристик котла.

УВАГА !

При встановленні та експлуатації опалювального котла дотримуйтеся правил пожежної безпеки. Слідкуйте за справністю котла та системи.

ЗМІСТ

Розділ	Сторінка
1. Загальні вказівки	4
2. Технічні дані	5
3. Комплектність	6
4. Вимоги по техніці безпеки	6
5. Конструкція котла	7
6. Монтаж і підготовка до роботи	13
7. Порядок роботи	16
8. Можливі несправності і способи їх усунення	18
9. Технічне обслуговування	19
10. Зберігання і транспортування	20
11. Свідоцтво про упакування	20
12. Свідоцтво про приймання	21
13. Гарантійні зобов'язання	21
14. Гарантійний талон	23
15. Додаток А. Відривний талон № 1	27
16. Додаток Б. Відривний талон № 2	29
17. Додаток Ж. Витяг з ДБН В.2.5-20-2001	31

1 ЗАГАЛЬНІ ВКАЗІВКИ

1.1 Котел опалювальний сталевий з водяним контуром АОГВ-96КС призначений для обігрівання приміщень, обладнаних системою водяного опалення з природною або примусовою циркуляцією, з будівельним об'ємом до 2880 м³.

Тепловтрати приміщення не повинні перевищувати 96кВт.

1.2 Котел призначений для роботи на природному газі і може експлуатуватися при паралельному підключенні в єдину опалювальну систему.

1.3 Роботи по підключенню до газової мережі повинні виконувати тільки працівники спеціалізованого підприємства газового господарства (СПГГ).

Підключення котла до мережі електроспоживання та технічне обслуговування електричної частини повинно проводитись особами, які мають допуск не нижче II групи по електробезпеці.

Монтаж, технічне обслуговування та ремонт повинні виконувати організації, які мають відповідний дозвіл на виконання цих робіт, згідно діючих норм, правил та інструкцій.

УВАГА !

Виробник не несе відповідальності і не приймає претензій по роботі котла, при невиконанні споживачем вимог, які викладені в даній настанові.

2 ТЕХНІЧНІ ДАНІ

2. 1 Основні технічні характеристики і розміри наведені в таблиці 1.

Таблиця 1.

Найменування параметра	Показник
	АОГВ-96КС
1. Номінальна теплова потужність, кВт, $\pm 10\%$	96
2. Коефіцієнт корисної дії, %, не менше	90
3. Робочий тиск, МПа (кгс/см ²), до	0,3(3)
4. Температура води, °С, не більше	90
5. Розрідження в димоході, Па	від 2 до 40
6. Витрати газу при нормальних умовах, м ³ /год, $\pm 10\%$	10,8
7. Наявність оксиду вуглецю і оксиду азоту в сухих нерозбавлених продуктах згоряння, мг/м ³ , не більше: - оксидів вуглецю - оксидів азоту	120 240
8. Тиск газу, Па (мм.вод.ст.) мінімальний номінальний максимальний	640 (65) 1274 (130) 1764 (180)
9. Розмір димоходу, мм	Ø 225
10. Розмір з'єднувальних патрубків: системи опалювання системи газопостачання	G 2 -B G1-B
11. Об'єм води в котлі, л	
12. Характеристика електроспоживання	~220V, 50 Hz
13. Споживча потужність	20 Вт
14. Габаритні розміри, мм, не більше - довжина - ширина - висота	800 950 1080
15. Маса, кг, не більше	300

3 КОМПЛЕКТНІСТЬ

В комплект поставки входить:

- Котел опалювальний -1 шт.
- Вставка плавка ВПБ6-13ВОЮО.481-021 -1 шт.
- Упакування -1 шт.
- Бруски -2 шт.
- Настанова з експлуатації -1 прим.

4 ВИМОГИ ПО ТЕХНІЦІ БЕЗПЕКИ

4.1 Обслуговування котла дозволяється особам, які ознайомилися з даним керівництвом і отримали інструктаж з правил безпеки і експлуатації газового обладнання від працівників спеціалізованого підприємства газового господарства .

4.2 Котел для експлуатації повинен бути встановлений при дотриманні всіх нормативних вимог згідно ДНАОП 0.00-1.20-98 „Правила безпеки системи газопостачання в Україні”, ДНАОП 0.01-1.01-95 „Правила пожежної безпеки в Україні”, ДБН В.2.5-20-2001 „Газопостачання” та ДНАОП 0.00-1.21-98 “Правила безпечної експлуатації електроустановок”.

4.3 Не допускається:

- падіння рівня води в розширювальному бачку опалювальної системи нижче $\frac{1}{4}$ його висоти, доповнення системи опалення водою необхідно проводити при температурі котла не більше 25°C.
- встановлювати запірну арматуру на трубопроводі, який з'єднує систему опалення з розширювальним бачком;
- експлуатувати котел в закритій системі опалення без запобіжного клапана;
- користуватися гарячою водою з системи опалення для побутових потреб;
- включати котел при відсутності тяги в димоході;
- виконувати розпалювання котла при наявності запаху газу в приміщенні;
- залишати працюючий котел без нагляду більше доби;
- користуватись котлом при несправній автоматиці безпеки, розбирати і ремонтувати її самостійно;
- експлуатувати котел в засміченому приміщенні при наявності пилу, або будівельного бруду.

4.4 Якщо в приміщенні присутня можливість появи горючих газів (робота з горючими фарбами, клеями), котел необхідно виключити.

4.5 При появі запаху газу в приміщенні необхідно:

- закрити газовий кран перед котлом;
- загасити всі відкриті вогні, не запалювати вогню, не включати і не виключати електроприлади, не дзвонити з загазованого приміщення по телефону;
- провітрити приміщення;
- викликати аварійну службу.

4.6 Підключення котла до мережі споживання та технічне обслуговування електричної частини повинно проводитись особами, які мають допуск не нижче II групи по електробезпеці.

4.7 При підключенні котла необхідно виконувати захисне заземлення згідно вимогам „Правил безпечної експлуатації електроустановок“.

4.8 Всі електричні підключення до котла та усунення несправностей слід виконувати з відключенням котла від електромережі.

4.9 При виявленні несправностей у роботі котла терміново звернутися в спеціалізоване підприємство газового господарства і до усунення несправностей котлом не користуватися.

ПАМ'ЯТАЙТЕ! Невиконання вищевказаних вимог може призвести до аварійної ситуації і нещасних випадків.

5 КОНСТРУКЦІЯ КОТЛА

5.1 Котел, у відповідності з рисунком 1, представляє собою теплообмінник поз.1, з теплообмінними трубами, через які проходять продукти згоряння. У теплообмінні труби встановлені турбулізатори. Простір між внутрішніми стінками теплообмінника заповнюється водою.

Теплообмінник котла по контуру ізолюваний ізоляційним матеріалом, який ефективно перешкоджає небажаному переходу тепла до оточення.

5.2 Важливою частиною котла є переривник тяги поз.2 який:

- забезпечує безпеку і досконалість згоряння;
- частково компенсує надмірну тягу димаря, стабілізує роботу котла;

- охороняє котел від шкідливого випадкового впливу зворотньої тяги у димарі.

Переривник тяги закріплений на теплообміннику гвинтами. В разі необхідності чистки теплообмінника і при зворотньому монтажу треба подбати про ретельне ущільнення переривника з тілом котла.

На задній стінці переривника тяги закріплений датчик тяги поз. 3, який відключає котел при відсутності тяги.

Відключати датчик тяги категорично ЗАБОРОНЯЄТЬСЯ.

5.3 Газопальниковий пристрій складається з панелі, на якій закріплені запальний поз.4 та основні пальники поз.5, колектор, на якому розташовані газові клапани VK 4100C поз. 6 та VK 4105C поз.7 фірми Хоневелл які забезпечують :

- подачу газу до основного пальника тільки при наявності полум'я на запальному пальнику;

- припинення подачі газу при згасанні запального пальника;

- припинення подачі газу при відсутності тяги у димоході;

- автоматичне блокування основних пальників при запалюванні запального пальника;

- припинення подачі газу при зниженні тиску газу нижче мінімально припустимого (за допомоги датчика тиску газу поз.27);

- припинення подачі газу при відключенні електромережі.

В газових клапанах розташовані регулятори тиску газу, які забезпечують стабільний тиск газу на виході незалежно від коливання тиску газу на вході. Газові клапана відрегульовані на заводі на номінальний тиск газу і подальшого регулювання не потребують.

5.4 На запальному пальнику знаходяться електрод поз. 19 для розпалу запальника та контрольний електрод поз.20 для контролю полум'я, який у разі зникнення полум'я на запальнику миттєво дає команду на відключення котла.

Запалювання запального пальника відбувається в автоматичному режимі від електронного блоку розпалу поз.23 фірми Хоневелл.

Розпал основних пальників відбувається автоматично після розпалу запального пальника.

Через оглядове вікно забезпечується візуальне спостереження за роботою пальників.

Основні пальники поз.5 виконані із нержавіючої сталі і забезпечують високий ККД та низький рівень шкідливих вихідних газів на протязі всього строку служби котла.

5.5 Спереду в верхній частині котла розміщений термометр поз.11, який показує температуру води в котлі, головний вимикач поз. 8, два термостати управління поз. 9₁ та 9₂ з діапазоном регулювання від 30 до 90°C та захисний термостат поз.10.

Захисний термостат спрацьовує якщо температура води в котлі стане вище 95°C, що може здійснитися у разі поломки термостату управління.

5.6 Електросхема котла, яка наведена на рисунку 2, передбачає можливість під'єднання кімнатного регулятора (через контакти 1-2 блоку ХТЗ), передачу (через контакти 6;7;8;9) на диспетчерський пункт інформації про роботу чи аварію (перегрів, відсутність тяги чи газу), а також можливість під'єднання насосу.

5.8 В гільзу поз.12 встановлені датчики температури від термостатів управління та захисного термостата і зафіксовані пружиною. Датчик температури від термометра встановлений в карман.

5.9 На задній частині котла виступають труби для з'єднання з системою опалення та газопроводом, а також знаходяться втулки для підводу кабелів електроживлення до котла та насосу.

Приєднувальні розміри котла приведені на рисунку 3.

5.10 Дно камери згоряння закрито піддоном поз.13.

5.11 Теплообмінник облицьований стальними боковими стінками поз.14 і 15, які з'єднані між собою перемичкою і закріплені на опорі поз.16.

Кришка поз.17 і дверцята поз. 18 утримуються на бокових стінках на защіпках.

Всі стальні лицьові деталі пофарбовані порошковою фарбою.



Рисунок 1. Котел опалювальний

1-Теплообмінник (сталевий корпус); 2-Переривник тяги; 3-Датчик тяги; 4-Запальний палик; 5-Пальники; 6-Газовий клапан VK4100 C; 7- Газовий клапан VK4105C; 8-Головний вимикач; 9₁ та 9₂ -Термостати управління; 10- Термостат захисний; 11-Термометр; 12-Гільза; 13-Піддон; 14,15-Бокові стінки; 16-Опора; 17-Кришка; 18-Дверцята; 19-Електрод розпалу; 20-Контрольний електрод; 22- Сопла; 23-Електронний блок; 24-З'єднувальна коробка; 25-Кнопка розблокування; 27-Датчик тиску газу; 28-Сигнальні лампочки.



Рисунок 2. Схема электрична принципиальная

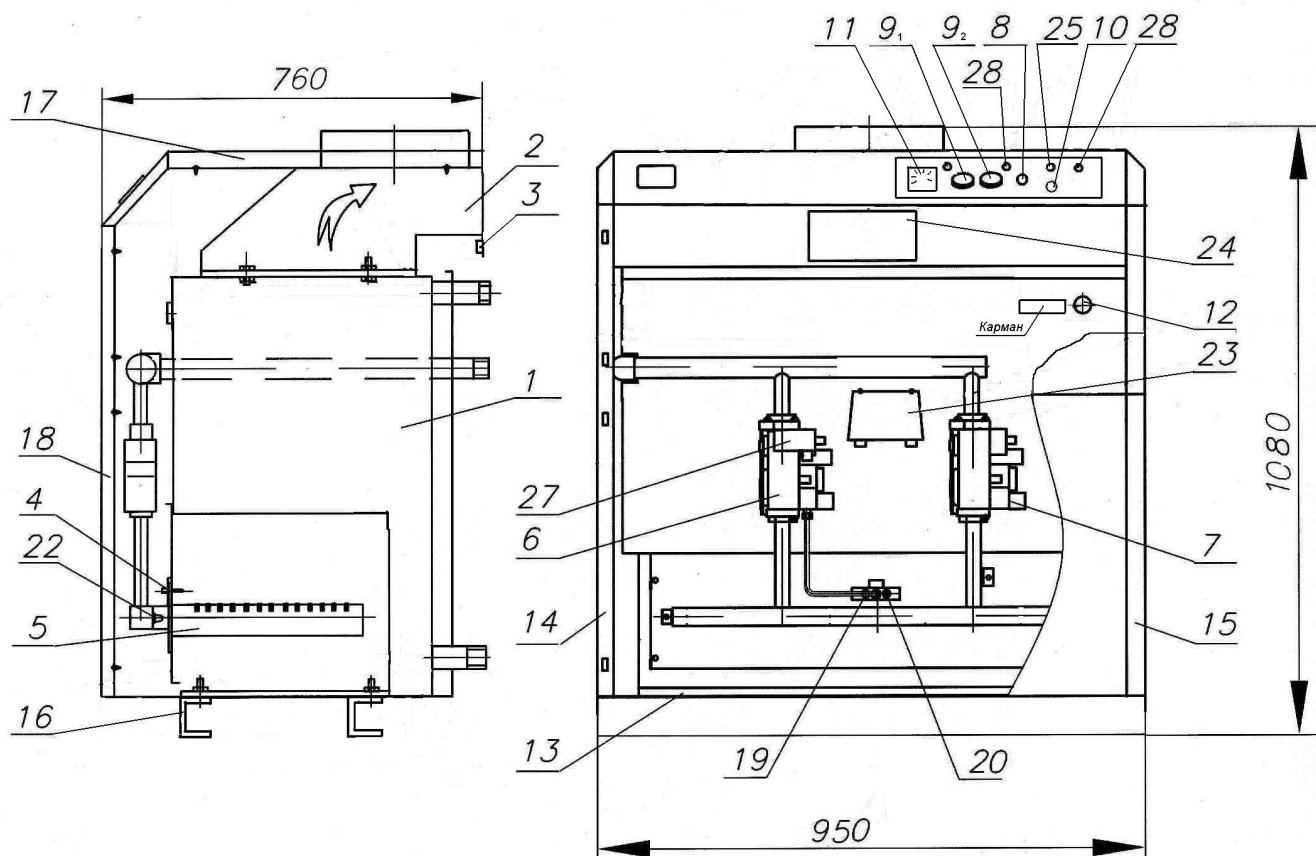

Рисунок 2а. Схема модуля МР-2

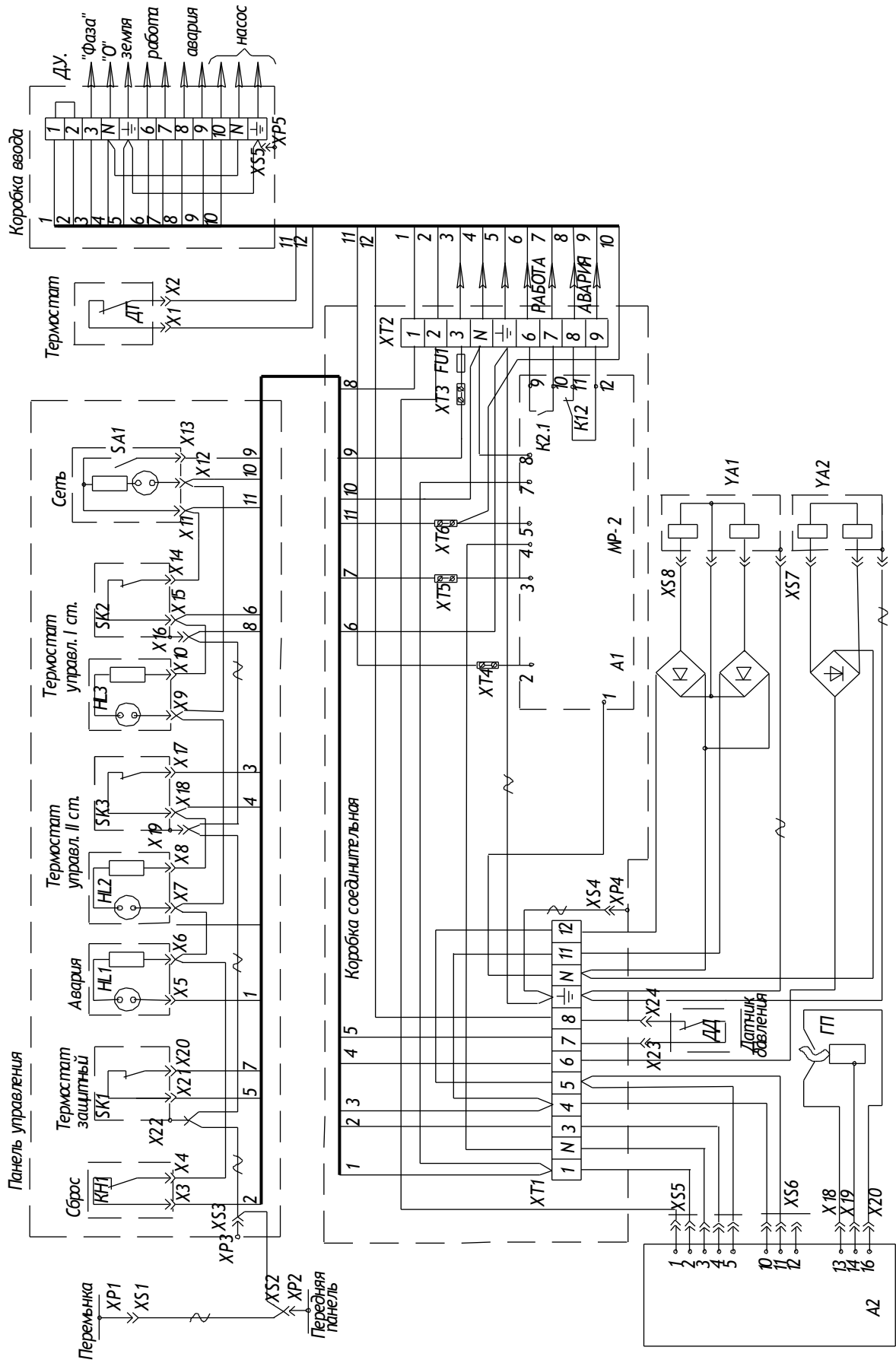

Рисунок 3. Приєднувальні розміри.

6 МОНТАЖ І ПІДГОТОВКА ДО РОБОТИ

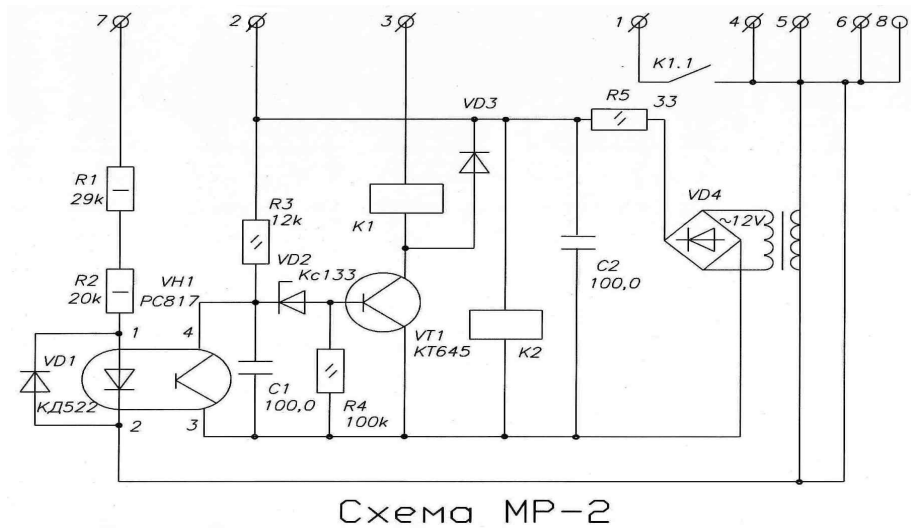
6.1 Монтаж котла.

6.1.1 Встановлення і монтаж котла виконувати згідно вимогам ДНАОП 0.00-1.20-98 „Правила безпеки системи газопостачання в Україні“, ДНАОП 0.01-1.01-95 „Правила пожежної безпеки в Україні“, ДБН В.2.5-20-2001 „Газопостачання“ та ДНАОП 0.00-1.21-98 „Правила безпечної експлуатації електроустановок споживачів“.

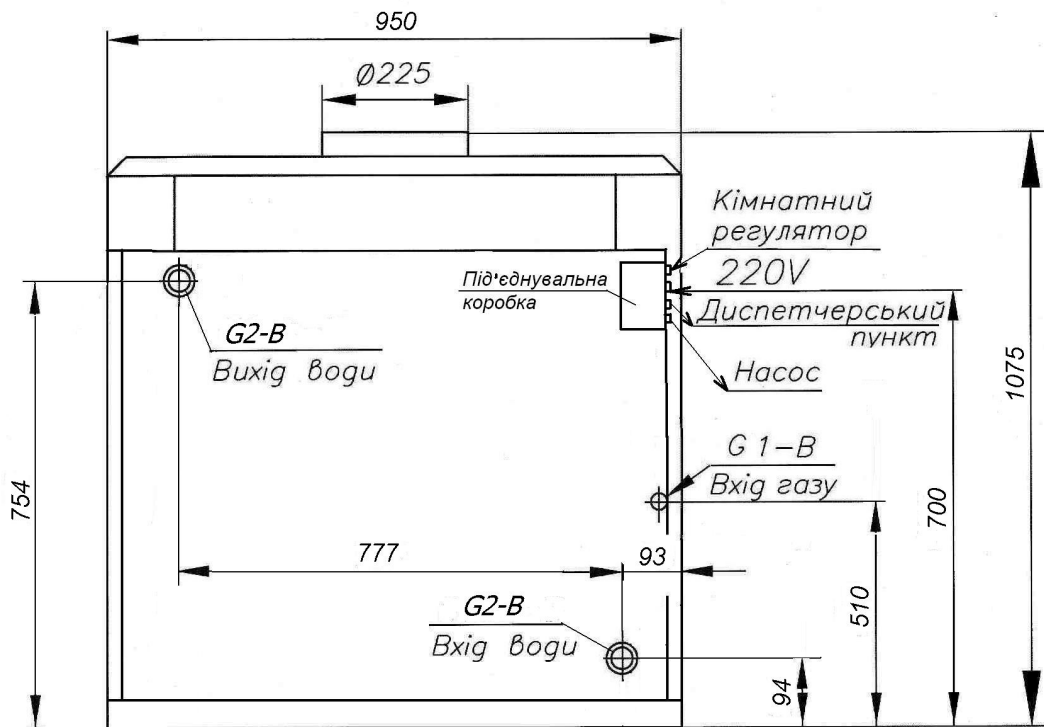
Для нормальної роботи котла прохідний переріз димоходу повинен бути не менше $\text{Ø}225$ мм.

Місця з'єднання димовідводу з димоходом повинні бути ущільнені негорючим матеріалом. Для запобігання утворення конденсату, димохід слід теплоізулювати.

Висота димоходу над прилягаючою частиною даху встановлюється в залежності від його відстані до гребня даху (див. рис.4). Установка на димоходах зонтів та інших насадок не допускається.



Рисунок 4. Розміщення димоходу

6.1.2 Під'єднання котла до опалювальної системи необхідно виконувати згідно проекту.

Під'єднання трубопроводів опалювальної системи з котлом не повинні супроводжуватись натягом труб.

Перед заповненням системи опалення її необхідно декілька разів промити для видалення можливих забруднень.

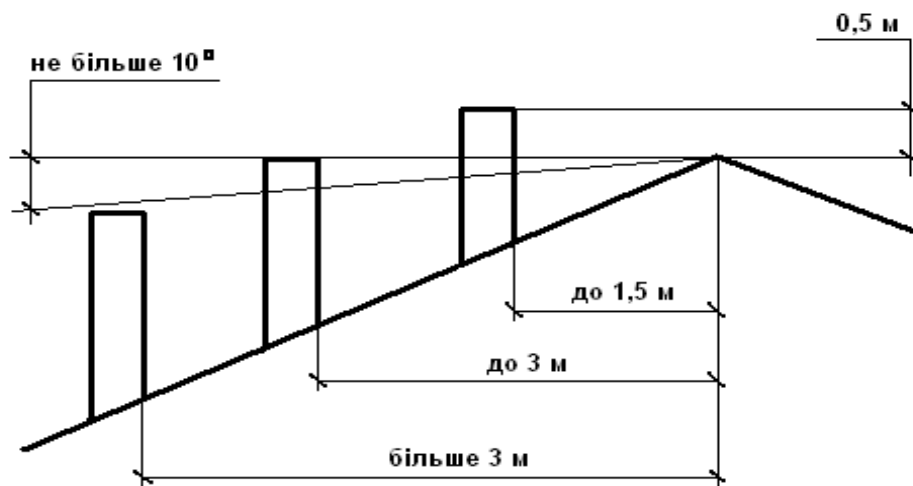
Попереджуємо власника про необхідність приділяти підвищену увагу якості води, що використовується для опалювальної системи.

Вода ні в якому разі не повинна бути кислою, а саме повинна мати рН вище 7 та мінімальну карбонатну твердість не більше 0,7 мг-екв/л.

При значенні рН менше 7 підвищується кислотність води і вона стає корозійно небезпечною. При використанні жорсткої води з карбонатною твердістю більш ніж 0,7 мг-екв/л відбувається відкладення вапнякового накипу на стінках теплообмінника котла та запірно-регулювальної арматури, що призводить до зниження теплопередачі та перевитрати палива. В місцях інтенсивного утворення накипу стінка теплообмінника може перегріватися, у результаті чого можуть з'явитися деформації та тріщини.

На порушення у роботі котла, пов'язані із засміченням теплообмінника вапняним нашаруванням, забрудненнями із системи опалення або іншими речовинами гарантія не поширюється!

6.1.3 Наповнити систему опалення водою, відкривши попередньо запірні вентиля (при наявності) в системі опалення.

Для запобігання появи повітряних пробок, заповнення слід виконувати повільно до появи води із переливної трубки розширювального бачка.

6.1.4 Під'єднати котел до газопроводу.

Підключення котла до газопроводу повинні виконувати тільки спеціалісти СПГГ.

Умовний прохід газопроводу не менше 25 мм. Під'єднувальний патрубок повинен мати трубну циліндричну різьбу G1-B. Перед приєднанням котла труби газопроводу повинні бути продуті.

6.1.5 Підключити котел до електричної мережі.

Роботи по підключенню проводити згідно електричної схеми наведеній на рисунку 2.

Примітка. Для підключення до електричної мережі і до мережі, що заземлює, рекомендується використовувати провід ПВС 3x1,0 ГОСТ 7399-80. Діаметр зовнішньої оболонки проводу повинний бути від 6 до 8 мм. Провід вводиться в котел через вхідну втулку. Дві жили проводу використовуються для підключення до електричної мережі. Жила з жовто-зеленим розцвіченням використовується для підключення до мережі, що заземлює. Можливе використання інших типів багатожильних проводів, з ізоляцією що витримує напругу не менш 400 В. Електрична схема

забезпечує можливість підключення кімнатного регулятора температури. Контакти кімнатного регулятора температури підключаються замість знятої перемички між контактами 1 і 2 блока ХТЗ з'єднувальної коробки. Для підключення кімнатного регулятора температури рекомендується використовувати провід ПВС 2x0,5 ГОСТ 7399-80. Провід вводиться в котел через верхню вхідну втулку. Контакти кімнатного регулятора температури повинні витримувати комутацію перемінного струму напругою 220V, частотою 50 Hz на індуктивному навантаженні потужністю 50Hz. Кімнатний регулятор температури в комплект постачання не входить.

Контакти 6,7,8,9 блока ХТ2 служать для виходу на диспетчерський пульт для повідомлення про аварійну ситуацію, яка виникає внаслідок перегріву системи опалення, відсутності тяги чи зниження тиску газу нижче мінімально допустимого. Струм контактів 6,7,8,9 повинний бути не вище 1 А.

6.2 Підготовка до роботи.

Первинний запуск котла в експлуатацію проводить спеціаліст СПГГ, який після закінчення робіт, проводить відповідну відмітку в ГАРАНТІЙНОМУ ТАЛОНІ про введення котла в експлуатацію.

6.2.1 Закрити газовий кран перед котлом.

6.2.2 Провітрити приміщення протягом 15 хвилин.

6.2.3 Виконати зовнішній огляд котла на відсутність механічних пошкоджень.

6.2.4 Відкрити газовий кран перед котлом.

6.2.5 Перевірити герметичність місць з'єднань газопроводу намилюванням мильною емульсією. Наявність бульбашок не припускається. Забороняється використовувати вогонь для виявлення витoku газу.

6.2.6 Включити котел (див. п.7.2.1)

УВАГА! При тривалій перерві або первинному запуску котла в роботу має місце утворення конденсату, який стікає на піддон і може потрапити на підлогу. Це фізичне явище не слід приймати як порушення герметичності корпусу котла. Після прогріву системи опалення це явище зникає.

7 ПОРЯДОК РОБОТИ

7.1 Перед включенням котла в роботу необхідно:

- перевірити чи закритий газовий кран перед котлом;
- провітрити приміщення протягом 15 хвилин;
- відкрити запірні вентиля в системі опалення (при наявності);
- перевірити наявність води у розширювальному бачку;
- відкрити дверцята котла поз. 18 (рис. 1);
- відкрити газовий кран перед котлом.

7.2 Порядок включення котла.

7.2.1 Включити на панелі управління головний вимикач поз.8 , встановити ручки термостатів поз. 9₁ та 9₂ на бажану температуру, при цьому показання температури на 2-й ступені повинно бути на 5-10 °С менше, ніж показання на 1-й ступені.

Розпал запального пальника відбувається в автоматичному режимі завдяки системі електророзпалу. Після встановлення полум'я на запальному пальнику (полум'я контролюється датчиком іонізації) електронний блок управління проводить розпал основних пальників (при цьому загоряються лампочки індикації роботи 1-й та 2-й ступені).

Подальша робота котла проходить в автоматичному режимі в залежності від заданої температури теплоносія. При досягненні температури теплоносія заданій температурі на 2-й ступені, газовий клапан VK4105 С виключається і котел працює на одному газовому клапані VK4100 С, підтримуючи задану температуру. При неспроможності підтримки заданій температурі і зниженні температури теплоносія нижче заданій на 2-й ступені знову включається газовий клапан VK4105 С.

Примітка. При первинному запуску, або після тривалої перерви в роботі, запальник може не запалюватися через наявність повітря у газопроводі. У цьому випадку загоряється лампочка „АВАРІЯ” і електросхема котла блокується. Для розблокування необхідно натиснути на кнопку поз.25, після чого автоматично почнеться розпал запального пальника. Цю операцію повторити декілька разів, доки з газопроводу не вийде повітря.

7.2.2 Закрити дверцята котла поз. 18.

Увага ! Не рекомендується експлуатувати котел при температурі теплоносія на виході з нього менше 40°C, бо тоді можливе утворення конденсату на стінках теплообмінника („потіння котла“), що приводить до його корозії.

7.2.3 У разі виникнення аварійної ситуації (відсутність тяги чи газу) спрацьовують відповідні датчики, електромагнітний клапан газового клапану закривається і подача газу припиняється, загоряється лампочка „АВАРІЯ“.

Наступне включення котла можливе тільки після виявлення причини несправності та її усунення, після чого необхідно натиснути на кнопку розблокування поз.25.

Якщо виключення відбулося внаслідок спрацювання захисного термостата (перегрів), то наступне включення можливе тільки після охолодження води в системі до 70°C та розблокуванні захисного термостата. Для розблокування необхідно відкрити чорний ковпачок термостата поз. 10 і натиснути на кнопку (розблокувати) до характерного клацання. Після чого ковпачок закрутити.

Даний котел може бути оснащений кімнатним регулятором для контролю за температурою в опалювальному приміщенні. В цьому разі термостат 1-й ступені встановлюється в максимальне положення (90°C), а термостат 2-й ступені — на 5-10°C) менше. Сигнали на включення і виключення котла поступають від кімнатного регулятора.

7.3 Порядок виключення котла.

Для виключення котла достатньо повернути ручки термостатів управління поз. 9₁ та 9₂ в положення „0“, або виключити головний вимикач поз.8.

При виключенні котла на тривалий час необхідно закрити газовий кран перед ним.

8. МОЖЛИВІ НЕСПРАВНОСТІ ТА СПОСОБИ ІХ УСУНЕННЯ

Найменування несправності	Імовірні причини	Метод усунення
1. При включенні котел не запалюється засвічується лампочка АВАРІЯ	1. Відсутній газ 2. Низький тиск газу у газопроводі 3. Засмічене сопло запального пальника 4. Відсутня іскра між електродом розпалу та запальником 5. Засмічене сопло запального пальника	Відкрити газовий кран Видалити повітря з газопроводу. Викликати спеціаліста Викликати спеціаліста Викликати спеціаліста Викликати спеціаліста
2. Не розпалюються основні пальники	1. Несправний термостат управління 2. Несправний електронний блок 3. Несправний газовий клапан	Викликати спеціаліста Викликати спеціаліста Викликати спеціаліста
3. У процесі роботи котел виключається, засвічується лампочка АВАРІЯ	1. Несправний термостат управління 2. Несправний термостат управління 3. Відсутня тяга 4. Порушений контакт між датчиком тяги та проводом 5. Знизився тиск газу нижче 600 Па	Виявити причину і усунути, розблокувати захисний термостат Викликати спеціаліста Перевірити відповідність димоходу вимогам п.б.1, при необхідності прочистити димохід Відновити контакт Викликати службу СПГГ
4. Котел не відключається при температурі вище 95°	1. Несправні термостати управління та захисний	Негайно виключити котел і визвати спеціаліста
5. Котел не набирає температури 90°С	1. Потужність котла не відповідає системі опалення 2. Низький тиск газу у газопроводі	Замінити котел на вищу потужністю Викликати спеціаліста

9 ТЕХНІЧНЕ ОБСЛУГОВУВАННЯ

9.1 Технічне обслуговування виконується відповідно до „Положення про технічне обслуговування внутрішніх систем газопостачання житлових будівель, громадських споруд, підприємств побутового та комунального призначення” затвердженого наказом ДАХК Укргаз 30.07.97г. №35 та зареєстрованого в Мінюсті України 02.10.97г. № 451/2255.

Планове технічне обслуговування провадиться один раз на рік з обов'язковою відміткою у таблиці обліку робіт по плановому технічному обслуговуванню (стор. 25, 26). Технічне обслуговування не вважається ремонтом і не може бути підставою для заміни товару.

Планове технічне обслуговування провадять працівники СПГГ (безкоштовно) або спеціалізованої організації (СО), яка має дозвіл на проведення даного виду робіт, одержаний в установленому порядку (за окрему плату).

Обов'язковий комплекс робіт при плановому технічному обслуговуванні (ПТО) наведений у таблиці 2.

Таблиця 2

№ п	Найменування робіт	Виконавець
1	Перевірка газопроводів на щільність	СПГГ або СО
2	Перевірка димових каналів на наявність тяги	СПГГ або СО
3	Перевірка тиску газу на вході у газовий клапан	СПГГ або СО
4	Перевірка роботоздатності захисних пристроїв: - при припиненні подачі газу; - при відсутності тяги; - при досягненні температури води 90°C	СПГГ або СО
5	Перевірка наявності електричного контакту у ланцюгу управління	СПГГ або СО
6	Очистка форсунок запального та основних пальників	СПГГ або СО
7	Очистка запального та основних пальників	СПГГ або СО
8	Очистка теплообмінника та турбулізаторів від сажі та окалини	СПГГ або СО

10 ЗБЕРІГАННЯ ТА ТРАНСПОРТУВАННЯ

10.1 Котел відвантажується в упаковці виробника відповідно вимогам технічної документації.

10.2 Умови зберігання котла на складах та в торговельних організаціях повинні відповідати групі С по ГОСТ 15150-69 і забезпечити збереження від механічних пошкоджень і корозії.

10.3 Умови транспортування повинні відповідати – ОЖ4 по ГОСТ 15150-69.

10.4 Транспортування котла здійснювати за допомогою вантажно-під'ємних механізмів з довжиною платформи (лап) не менше 800 мм (рис. 5)

Рисунок 5. Схема транспортування

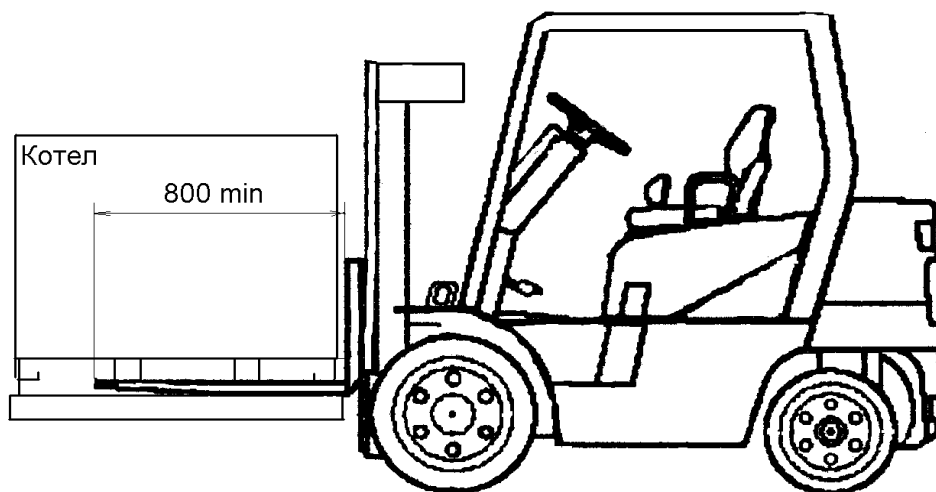

11 СВДОЦТВО ПРО УПАКУВАННЯ

Котел опалювальний **АОГВ-96КС**, заводський № _____
упакований АТЗТ „Маяк” згідно вимогам, передбаченим у діючій
технічній документації.

(рік, місяць, число)

(власний підпис)

(розшифрування підпису)

12 СВДОЦТВО ПРО ПРИЙМАННЯ

Котел опалювальний **АОГВ-96КС**, заводський № _____
виготовлений і прийнятий згідно з обов'язковими вимогами
ГОСТ 20548-93, ТУ У 28.2-21189935-004-2006, діючої технічної
документації і визнаний придатним для експлуатації.

Котел витримав пневматичне випробування тиском 0,45 МПа.

Начальник ВТК _____
(розшифрування підпису)

МП

(рік, місяць, число)

(власний підпис)

13 ГАРАНТІЙНІ ЗОБОВ'ЯЗАННЯ

13.1 Котел опалювальний **АОГВ-96КС**, виготовлений згідно
вимогам ГОСТ 20548-93, ТУ У 28.2-21189935-004-2006.

Виробник гарантує відповідність котла вимогам зазначених
нормативних документів за умови дотримання споживачем правил,
які викладено в даній настанові.

13.2 Дата виготовлення котла _____
(рік, місяць, число)

13.3 Гарантійний термін експлуатації котла – 30 місяців з дня
продажу, але не більше 48 місяців з дня виготовлення.

Протягом гарантійного терміну експлуатації споживач має
право, у разі виявлення недоліків (відхилення від вимог
нормативних документів) на безоплатний ремонт котла та його
складових частин.

Споживач втрачає право на гарантійне обслуговування, а
виробник не несе відповідальності у разі:

- відсутності штампа торгівельної організації, дати продажу та підпису продавця;
- порушення правил експлуатації, обслуговування, транспортування та зберігання котла;
- відсутності відмітки СПГГ про введення котла в експлуатацію;
- відсутності відмітки про виконання технічного обслуговування;
- використання котла не за призначенням;

- порушення заводського пломбування на газовому клапані;
- зміни конструкції, доробки котла власником без узгодження з підприємством-виробником;
- засмічення теплообмінника забрудненнями із системи опалення, вапняковим нашаруванням або іншими речовинами;
- порушення інших вимог даної настанови.

У разі коли протягом гарантійного терміну котел експлуатувався з порушенням правил або споживач не виконував рекомендацій підприємства, що виконує роботи з гарантійного обслуговування котла, ремонт проводиться за рахунок споживача.

13.4 Термін служби котла – 15 років.

Виробник гарантує можливість використання товару за призначенням протягом терміну служби за умови виконання вимог діючої настанови з експлуатації та проведення щорічного технічного обслуговування згідно «Положення про технічне обслуговування внутрішніх систем газопостачання житлових будівель, громадських споруд, підприємств побутового та комунального призначення» затвердженого наказом ДАХК Укр газ 30.07.97 №35 та зареєстрованого в Мінюсті України 02.10.97г. №451/2255.

Витяг з ДБН В.2.5.-20-2001
Додаток Ж
(обов'язковий)
Відведення продуктів згоряння

Ж.1 Цим додатком передбачені вимоги, які повинні враховуватися при проектуванні димових каналів від газового обладнання і побутових опалювальних та опалювально-варильних печей.

При проектуванні димових каналів від газвикористовуючих установок виробничих будинків та котелень слід керуватися вимогами норм технологічного проектування та Сніп II-35.

Ж.2 Пристрій димових і вентиляційних каналів повинен відповідати вимогам Сніп 2.04.05.

Ж.3 Відведення продуктів згоряння від побутових газових приладів, печей та іншого побутового газового обладнання, в конструкції яких передбачено відведення продуктів згоряння в димохід, слід здійснювати від кожного приладу, агрегату або печі по відособленому димоходу.

Ж.4 Димоходи від газового обладнання необхідно розміщувати у внутрішніх стінах будинку або передбачати до цих стін приставні канали.

В існуючих будинках припускається використовувати існуючі димоходи з негорючих матеріалів в зовнішніх стінах або передбачати до них приставні димоходи.

Ж.6 Площа перетину не повинна бути менше площі перетину патрубку газового приладу, що приєднується до димоходу.

Ж.7 Димоходи слід виконувати з морозостійкої цегли (Мрз 125), глиняної цегли, жаростійкого бетону для багатопверхових будинків та азбестоцементних труб для одноповерхових будинків. Допускається відведення продуктів згоряння передбачати по сталевих димових трубах. Конструкції димових каналів також можуть бути заводського виготовлення, які поставляються в комплекті з газовим обладнанням. При установці азбестоцементних і сталевих труб поза будинком або при проходженні їх через горище будинку вони повинні бути теплоізольовані для запобігання утворення конденсату. Конструкція димових каналів в зовнішніх стінах та приставних до цих стін каналів також повинна забезпечувати температуру газів на виході з них вище точки роси.

Забороняється виконувати канали із шлакобетонних та інших нещільних або пористих матеріалів.

Ж.8 Димоходи повинні бути вертикальними, без уступів. Допускається уклін димоходів від вертикалі до 30°С з відхиленням убік до 1 м при забезпеченні площі перерізу на похилих ділянках димоходу не менше перерізу вертикальних ділянок.

Ж.9 Приєднання газового обладнання до димоходів слід передбачати з'єднувальними трубами, виготовленими з покрівельної або оцинкованої сталі товщиною не менше 1,0 мм, гнучкими металевими гофрованими патрубками або уніфікованими елементами, що поставляються в комплекті з устаткуванням.

З'єднувальна димовідвідна труба, яка з'єднує газовий прилад з димоходом, повинна мати вертикальну ділянку.

Довжина вертикальної ділянки з'єднувальної труби, рахуючи від низу димовідвідного патрубка газового приладу до осі горизонтальної ділянки труби, повинна бути не менше 0,5 м.

В приміщеннях висотою до 2,7 м для приладів із стабілізатором тяги допускається зменшення довжини вертикальної ділянки до 0,25 м, без стабілізаторів тяги до 0,15 м. Сумарна довжина горизонтальних ділянок з'єднувальних труб в нових будинках повинна бути не більше 3 м, в існуючих будинках – не більше 6 м. Уклон труби повинний бути не менше 0,01 в бік газового приладу.

На димовідвідних трубах допускається передбачати не більше трьох поворотів за радіусом заокруглення не менше діаметра труби.

Нижче місця приєднання димовідвідної труби від приладу до димоходу повинно бути передбачено улаштування „кишені” перерізом не менше за переріз димоходу і завглибшки не менше 25 см, що має люк для очищення.

Димовідвідні труби, що прокладаються через приміщення, які не опалюються, при необхідності повинні бути покриті ізоляцією.

Прокладання димовідвідних труб від приладів та печей через житлові кімнати не допускається.

Ж.11 Підвіска та кріплення з'єднувальних труб повинні виключити можливість їхнього прогину. Ланки з'єднувальних труб повинні щільно, без зазорів, всуватися одна в другу за ходом димових газів не менше ніж на половину діаметра труби. З'єднувальна труба повинна щільно приєднуватися до димового каналу. Кінець її не повинен виступати за стіну каналу, для чого застосовуються обмежувальні пристрої (шайба або гофр).